

Optimalt udsyn  
Optimal energieffektivitet  
Ergonomisk arbejdsplads  
Forbedret betjeningskomfort  
Betjeningskoncept med  
mulighed for tilpasning  
Batteriskift fra siden

**LION**  
technology



## **EFG 213/215/216k/216/218k/218/220**

**Elektrisk trehjulet gaffeltruck (1.300/1.500/1.600/1.800/2.000 kg)**

Vores eltrucks i serie 2 med løfteevner op til 2.000 kg giver maksimal manøvredegytighed på trang plads på plant underlag. Endvidere yder den optimal energi- og omkostningseffektivitet med højeste effekt. Vores teknologikoncept PureEnergy gør det muligt.

PureEnergy reducerer forbruget og øger samtidig omlæsningskapaciteten betydeligt. Vi opnår dette ved at anvende fremsynet vekselstrømsteknologi, et kompakt hydraulikaggregat samt behovstilpassede arbejdsprogrammer med variable køre-/løftehastigheder. Målinger i henhold til VDI-cyklus dokumenterer: Ved optimal omlæsningskapacitet bruger vores nye EFG i serie 2 op til 15 % mindre energi end lignende modeller fra konkurrenterne.

Vores eltrucks i serie 2 er udformet ergonomisk. For eksempel

kan førerpladsen og betjeningselementerne tilpasses individuelt. Det gøres muligt med den trinløst indstillelige ratstamme og armlænet samt enkeltpunktjusteringen med 2 justerbare akser.

Endvidere har vi gjort batteriskiftet langt lettere: Tre forskellige muligheder for batteriskift sikrer, at alle brugere får en komfortabel arbejdsdag, selv ved treholdsskift. Vores EFG i serie 2 giver markedets bedste udsyn med et meget udvidet synsfelt. Det opnås med vores kompakte mast, den særlige profilindskydning, en optimeret kæde- og slangeføring samt 2 gennemsigtige vinduer i tværdrageren.

Vores eltrucks i serie 2 giver med deres robuste konstruktion og den fremtidssikrede teknik de bedste forudsætninger for ergonomisk arbejde og rentabel indsats både inde og ude.

**JUNGHEINRICH**

# EFG 213/215/216k/216/218k/218/220

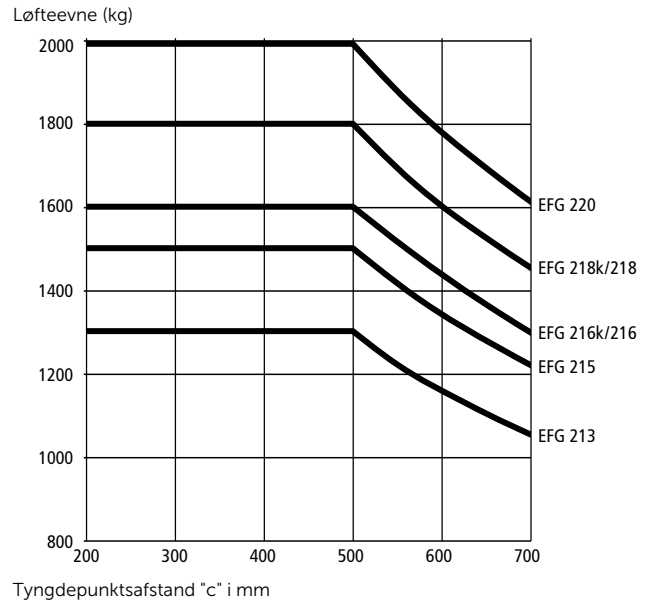
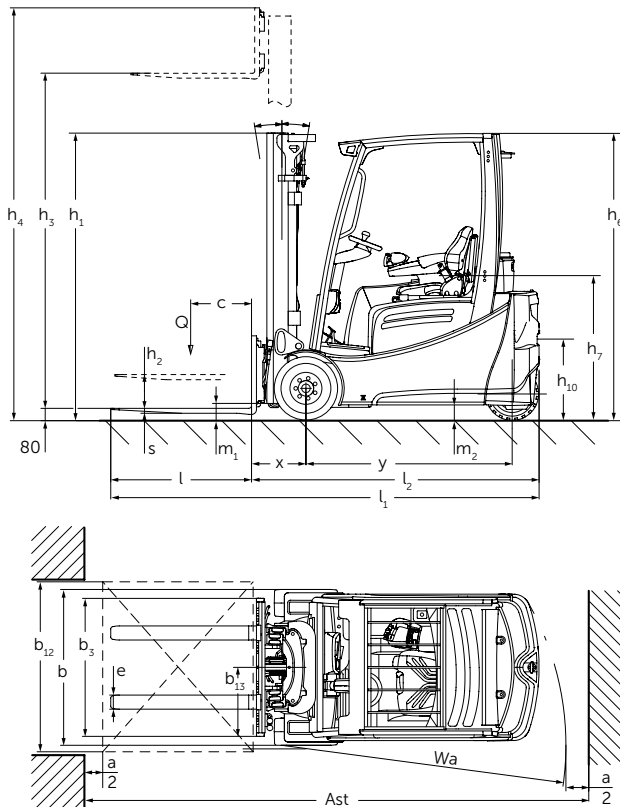

Standardmastversioner EFG 213/215/216k/216/218k/218/220									Løfteevnetabel (kg)				
	Løftehøjde $h_3$ (mm)	Mastens højde, sænket $h_1$ (mm)		Friløft $h_2$ (mm)		Mastens højde, hævet $h_4$ (mm)		Mastens tiltning frem/tilbage $\alpha/\beta$ (°)	c=500 uden sideskift, med enkle Solid-dæk				
		EFG 213 / 215 / 216k / 216	EFG 218k / 218 / 220	EFG 213 / 215 / 216k / 216	EFG 218k / 218 / 220	EFG 213 / 215 / 216k / 216	EFG 218k / 218 / 220		EFG 213	EFG 215	EFG 216k / 216	EFG 218k / 218	EFG 220
		Dobbelt ZT	3000	2060	2067	150	150		3590	3612	7/6	1300	1500
	3100	2110	2117	150	150	3690	3712	7/6	1300	1500	1600	1800	2000
	3300	2210	2217	150	150	3890	3912	7/7	1300	1500	1600	1800	2000
	3500	2310	2317	150	150	4090	4112	7/7	1300	1500	1600	1800	2000
	3700	2410	2417	150	150	4290	4312	7/7	1300	1500	1600	1800	2000
	4000	2560	2567	150	150	4590	4612	7/7	1300	1500	1600	1800	2000
	4500	2810	2817	150	150	5090	5112	7/7	1300	1500	1600	1800	2000
Dobbelt ZZ	2900	1965	1972	1375	1330	3490	3542	7/6	1300	1500	1600	1800	2000
	3100	2065	2072	1475	1430	3690	3742	7/6	1300	1500	1600	1800	2000
	3180	2105	2112	1515	1470	3770	3822	7/7	1300	1500	1600	1800	2000
	3300	2165	2172	1575	1530	3890	3942	7/7	1300	1500	1600	1800	2000
	3500	2265	2272	1675	1630	4090	4142	7/7	1300	1500	1600	1800	2000
	3700	2365	2372	1775	1730	4290	4342	7/7	1300	1500	1600	1800	2000
	4000	2515	2522	1925	1880	4590	4642	7/7	1300	1500	1600	1800	2000
Tredobbelt DZ	4250	1975	1982	1385	1340	4840	4892	7/6	1300	1500	1600	1800	2000
	4400	2025	2032	1435	1390	4990	5042	7/6	1300	1500	1600	1800	2000
	4640	2105	2112	1515	1470	5230	5282	7/5	1300	1500	1600	1800	2000
	4700	2125	2132	1535	1490	5290	5342	7/5	1300	1500	1600	1800	2000
	4800	2165	2172	1575	1530	5390	5442	7/5	1300	1500	1600	1800	2000
	5000	2235	2242	1645	1600	5590	5642	7/5	1300	1500	1600	1800	2000
	5500	2415	2422	1825	1780	6090	6142	7/5	1050	1350	1350	1500	1600
	6000	2585	2592	1995	1950	6590	6642	7/5	900	1250	1150	1300	1400
	6500	2765	2772	2175	2130	7090	7142	7/5	750	0	950	1100	1150
	7000	2935	2942	2345	2300	7590	7642	7/5	1300	1500	1600	1800	2000

# Tekniske data i henhold til VDI 2198

Kendetegn	1.1	Producent (kort betegnelse)	Jungheinrich									
			1.2	Producentens typebetegnelse	EFG 213	EFG 215	EFG 216k	EFG 216	EFG 218k	EFG 218	EFG 220	
Kendetegn	1.3	Drev	elektrisk									
	1.4	Betjening: manuel, gående, stående, siddende, plukketruck	siddende									
	1.5	Løfteevne/last	Q	t	1,3	1,5	1,6	1,6	1,8	1,8	2	
	1.6	Lastens tyngdepunkt	c	mm	500							
	1.8	Lastafstand	x	mm	339	339	344	344	364	364	364	
	1.9	Akselafstand	y	mm	1.249	1.249	1.357	1.465	1.357	1.465	1.465	
Vægt	2.1.1	Egenvægt inkl. batteri (se række 6.5)		kg	2.692	2.937	2.959	3.018	3.240	3.191	3.366	
	2.2	Akselbelastning med last for/bag		kg	3.534 / 458	3.860 / 577	4.043 / 516	4.050 / 566	4.457 / 583	4.477 / 514	4.784 / 582	
	2.3	Akselbelastning uden last for/bag		kg	1.307 / 1.385	1.290 / 1.647	1.392 / 1.567	1.479 / 1.539	1.423 / 1.817	1.534 / 1.657	1.514 / 1.852	
Hjul/chassis	3.1	Dæk			SE(L) / SE(L)	SE(L) / SE(L)	SE(L) / SE(L)	SE(L) / SE(L)	SE / SE	SE / SE	SE / SE	
	3.2	Dækstørrelse for		mm	18 x 7-8	18 x 7-8	18 x 7-8	18 x 7-8	200 / 50-10	200 / 50-10	200 / 50-10	
	3.3	Dækstørrelse bag		mm	140 / 55-9							
	3.5	Hjul, antal for/bag (x = drevet)			2x/2							
	3.6	Sporbredde, for	b <sub>10</sub>	mm	904	904	904	904	914	914	914	
	3.7	Sporbredde, bag	b <sub>11</sub>	mm	176							
	Basismål	4.1	Tiltning mast/gaffelslæde frem/tilbage	α/β	°	7/6						
4.2		Mastens højde (sænket)	h <sub>1</sub>	mm	2.060	2.060	2.060	2.060	2.067	2.067	2.067	
4.3		Friløft	h <sub>2</sub>	mm	150							
4.4		Løftehøjde	h <sub>3</sub>	mm	3.000							
4.5		Mastens højde, hævet	h <sub>4</sub>	mm	3.590	3.590	3.590	3.590	3.612	3.612	3.612	
4.7		Højde over sikkerhedstaget (kabine)	h <sub>5</sub>	mm	2.040							
4.8		Siddehøjde/ståhøjde	h <sub>7</sub>	mm	920							
4.12		Anhængertrækkrogens højde	h <sub>10</sub>	mm	560							
4.19		Samlet længde	l <sub>1</sub>	mm	2.924	2.924	3.037	3.145	3.037	3.145	3.145	
4.20		Længde inkl. gaffelbagside	l <sub>2</sub>	mm	1.774	1.774	1.887	1.995	1.887	1.995	1.995	
4.21		Samlet bredde	b <sub>1</sub> /b <sub>2</sub>	mm	1.060	1.060	1.060	1.060	1.120	1.120	1.120	
4.22		Gaffelmål	s/e/l	mm	35 / 100 / 1.150	35 / 100 / 1.150	40 / 100 / 1.150	40 / 100 / 1.150	40 / 100 / 1.150	40 / 100 / 1.150	40 / 100 / 1.150	
4.23		Gaffelslæde ISO 2328, klasse/type A, B			2A							
4.24		Gaffelslædebredde	b <sub>3</sub>	mm	980							
4.31		Frihøjde med last under masten	m <sub>1</sub>	mm	97	97	97	97	105	105	105	
4.32		Frihøjde midte akselafstand	m <sub>2</sub>	mm	100							
4.33	Arbejdsgangbredde ved palle 1000 x 1200 på tværs	Ast	mm	3.107	3.107	3.220	3.327	3.238	3.345	3.345		
4.34	Arbejdsgangbredde ved palle 800 x 1200 på langs	Ast	mm	3.230	3.230	3.343	3.450	3.362	3.469	3.469		
4.35	Venderadius	W <sub>a</sub>	mm	1.440	1.440	1.548	1.655	1.548	1.655	1.655		
4.36	Minde omdrejningspunkt afstand	b <sub>13</sub>	mm	0								
Ydelsesdata	5.1	Kørehastighed med/uden last		km/t	16 / 16							
	5.2	Løftehastighed med/uden last		m/s	0,48 / 0,6	0,46 / 0,6	0,49 / 0,6	0,49 / 0,6	0,44 / 0,55	0,44 / 0,55	0,4 / 0,55	
	5.3	Sænkehastighed med/uden last		m/s	0,55 / 0,55							
	5.5	Trækkraft med/uden last		N	2.300 / 2.500	2.200 / 2.450	2.150 / 2.450	2.100 / 2.450	2.000 / 2.300	2.000 / 2.300	1.900 / 2.300	
	5.6	Maks. trækkraft med/uden last		N	12.700 / 12.700	12.700 / 12.700	12.700 / 12.700	12.700 / 12.700	12.400 / 12.200	12.400 / 12.200	12.300 / 12.000	
	5.7	Stigeevne med/uden last		%	12 / 20							
	5.8	Maks. stigeevne med/uden last		%	28 / 35	27 / 35	27 / 35	27 / 35	26 / 35	25 / 35	24 / 35	
	5.9	Accelerationstid med/uden last		s	3,6 / 3,2	3,8 / 3,4	3,8 / 3,4	3,8 / 3,4	3,9 / 3,5	3,9 / 3,5	4 / 3,5	
	5.10	Driftsbremse			elektrisk/mechanisk							
	Elektrisk	6.1	Køremotor, ydelse S2 60 min.		kW	4,5 / 4,5						
6.2		Løftemotor, effekt ved S3 15 %		kW	11,5							
6.3		Batteri iht. DIN 43531/35/36 A, B, C, nej			A 43531							
6.4		Batterispænding/nominel kapacitet K5		V/Ah	48 / 500	48 / 500	48 / 625	48 / 750	48 / 625	48 / 750	48 / 750	
6.5		Batterivægt		kg	715	715	855	1.025	855	1.025	1.025	
		Batterimål l/b/h		mm	830 / 522 / 627	830 / 522 / 627	830 / 630 / 627	830 / 738 / 627	830 / 630 / 627	830 / 738 / 627	830 / 738 / 627	
6.6		Energiforbrug iht. EN 16796		kWh/h	3,2 <sup>1)</sup>	3,6 <sup>1)</sup>	3,8 <sup>1)</sup>	3,8 <sup>1)</sup>	4,1 <sup>1)</sup>	4,1 <sup>1)</sup>	4,3 <sup>1)</sup>	
		CO-ækvivalent iht. EN 16796		kg/t	1,7	1,9	2,1	2,1	2,2	2,2	2,3	
6.7		Omlæsningsydelse		t/h	104	120	128	128	138	138	146	
6.8		Energiforbrug ved maks. omlæsningsydelse		kWh/h	4,7	4,8	4,9	4,9	5	5	5,5	
Andet	8.1	Kørestyringstype			Impuls/vekselstrøm							
	8.2	Arbejdsdruk for påbygningsaggregater		bar	200							
	8.3	Oliestrøm for påbygningsaggregater		l/min	25							
	8.4	Støjniveau ved førerens øre i henhold til EN 12 053		dB (A)	66							
	8.5	Påhængskobling, art/type DIN			DIN 15170/H							

<sup>1)</sup> 60 arbejdscyklusser/t

Dette typeblad iht. VDI-direktiv 2198 nævner kun tekniske værdier for standardenheden. Andre hjul, andre master, ekstraordninger osv. kan resultere i andre værdier.

# Udnyt fordelene



Professionel batteristyring



duoPILOT



soloPILOT



multiPILOT

## PureEnergy

Med vores teknologikoncept PureEnergy opnår du optimal energieffektivitet med den højeste omlæsningskapacitet:

- Fremsynet vekselstrømsteknologi.
- Kompakt styring.
- Kompakt hydraulikenhed.
- Behovsorienteret styring af hydraulik/motorer.

## Komfortabel arbejdsplads

Selv ved lange skift kan du arbejde afslappet og uden at blive træt takket være en ergonomisk udformet arbejdsplads:

- Nemmere styring med et mindre rat kræver færre kræfter og ratdrejninger.
- Bortfaldet af hydrauliske elementer i knæområdet reducerer støjen fra styringen og giver mere benplads.
- Ratstamme, der kan tilpasses brugeren i højde og hældning.
- Alle de vigtigste betjeningslementer er integreret i det medsvingende armlæn.
- Lavt vibrationsniveau, da kabinen er frakoblet chassiset ("Floating Cab").
- Frit udsyn til lasten med optimeret kæde- og slangeplacering.
- Kompakt indkapslet profilpakke med rigtig godt gennemsyn.
- Højtopløseligt, kontrastrigt TFT-fuldfarvedisplay med selvforklarende brugergrænseflade.
- Ekstern spændingsforsyning med USB-port som tilvalg.

## Betjeningskoncept med individuel tilpasning

- Vælg mellem 5 parametrbare køreprogrammer.
- Trinløs enkeltpunktsjustering af armlæn og ratstamme i 2 akseretninger.
- Justerbar fordeling på greb og akser til betjeningslementerne.
- Enkelt- eller dobbeltpedalbetjening.
- Aktivering af trucken med EasyAccess med softkey, pinkode eller transponderkort (tilvalg).

## Professionel batteristyring

Adgangen til batteriet i siden gør batteriskiftet let:

- Individuelle systemer til batteriskift med palleløfter, truck eller kran.
- Enkel, pladsbesparende opladning.
- Enkel service.
- Sikker, vandret transport af batterienheden.

## Vedligeholdelsesfrit bremsesystem

3 vedligeholdelsesfrie bremsesystemer giver sikker og bekvem bremsning:

- Slidfri, generatorisk bremsning med motorbremse.
- Sikker standsning på ramper på grund af automatisk parkeringsbremse.
- Maksimal bremsning med vedligeholdelsesfri skivebremse.

## Sikkerhedssystemer

Omfattende sikkerhedsudstyr til høj køredynamik og ydelse:

- Deaktivering af hydraulikfunktionerne, når der ikke sidder nogen på sædet.

- Ingen ukontrolleret tilbagerulning på ramper/stigninger med automatisk standbremse - heller ikke ved slukket motor.
- Automatisk reduktion af kørehastigheden ved kørsel i kurver med curveCONTROL.
- Visning af kørehastighed.

En række førerassistenssystemer som tilvalg giver ekstra sikkerhed for fører, truck og last:

- accessCONTROL: Adgangskontrollen, der først frigiver trucken efter en serie sikkerhedsmekanismer:
- driveCONTROL: Hastighedskontrollen, som automatisk reducerer kørehastigheden såvel i kurver som ved løft over en forud defineret løftehøjde.
- liftCONTROL: Kontrol af løftehastighed, der ud over reduktionen af kørehastigheden også reducerer mastens tilteghastighed fra og med en defineret løftehøjde. Hældningsvinklen vises på et separat display.

## Litium-ion-teknologi

- Høj tilgængelighed takket være ekstremt korte ladetider.
- Intet behov for batteriskift.
- Lavere udgifter pga. længere levetid og minimal vedligeholdelse i forhold til blysyrebatterier.
- Intet behov for laderum og ventilation, da der ikke sker nogen gasdannelse.
- Længere levetid med 5 års Jungheinrich-garanti.

Vores fabrikker i Norderstedt, Moosburg og Landsberg er certificeret. **ISO 9001**  
**ISO 14001**

Jungheinrich truck opfylder de europæiske sikkerhedskrav.



**JUNGHEINRICH**